

Für diese Zeichnung behalten wir uns alle Rechte nach DIN 34 vor.

Lichtpause Nr.: ... Datum:

A

B

C

D

E

F

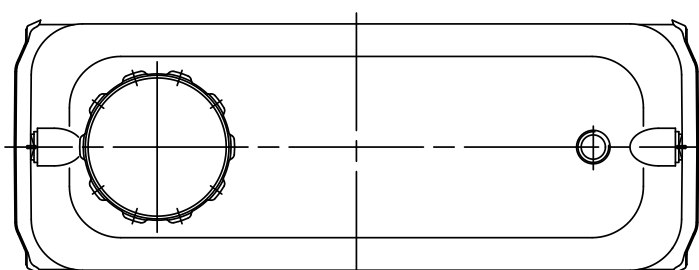
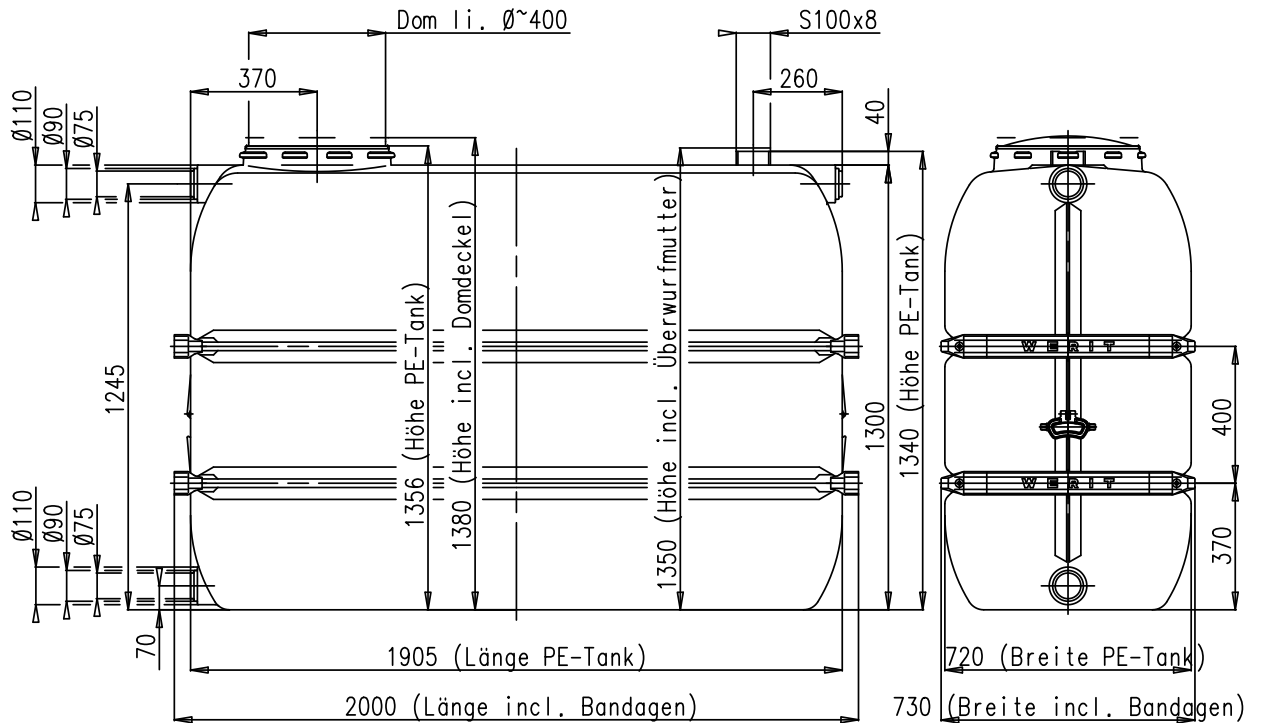

Toleranz  $\pm 3\%$

Verwendungsbereich		Zul. Abw.	Oberfläche	Maßstab 1:20	Gewicht 88 kg
				Werkstoff: PE Artikel-Nr.: 242-95170001 (natur) 242-95170002 (schwarz)	
		Datum	Name	Benennung	
		Bearb. 11.11.96	Popanda	Maßskizze WERIT-Industrietank 1500-2	
		Gepr. 12.03.12	J. Fuessle		
		 <b>WERIT</b> Kunststoffwerke 57609 Altenkirchen Tel: +49 (0)2681/801-01 Fax: +49 (0)2681/801-200 eMail: info@werit.de Internet: www.werit.de		Zeichnungsnummer	Index
				5048-03-4-96	
Zust.	Änderung	Datum	Name	Urspr.:	Ers. f.:
					Ers. d.: