

■ **Produkt**

Füllvolumen (Liter):	220,0	±2.0%
Effektivvolumen (Liter)	222,0	±2.0%
Gewicht (g):	8500 g	±4.0%
Rohmaterial:	HD - PE (hochmolekulares Polyethylen)	
Kennzeichnungen:	Herstellungsdatum, Recyclingsymbol, Herstellerkennzeichnung	

■ **UN Zulassung**

UN Kennzeichnung: **1H1/X1.3/250/**/B/AST-060173**

■ **Abmessungen**

D Durchmesser	590 mm	± 10.0 mm
H Höhe	942 mm	± 10.0 mm

■ **Verschluss**

Spund 1	70 x 6
Spund 2	56 x 4

■ **Besonderheit**

Mündungen nach oben, 3 hoch gerade gestapelt, gewickelt
Spund 70 x6 und Spund 56 x 4 lose eingeschraubt, Siegelkappen lose anbei

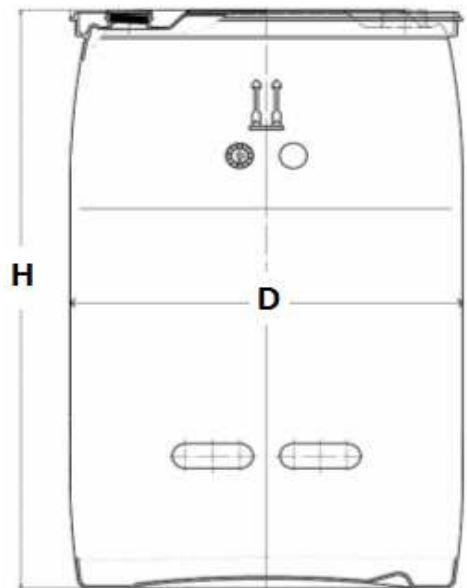

Liefereinheit	Variante 1	Variante 2
Abmaße Palette	1000 x 1200	lose gestellt
Anzahl / Lage	4	--
Anzahl der Lagen / Palette	3	--
Anzahl pro Liefereinheit	12	--
■ Anzahl Paletten / LKW-Ladung	26	--
Palettenhöhe inkl. Palette:	ca. 2,95 m	--
Stückzahl volle LKW Ladung	312	360

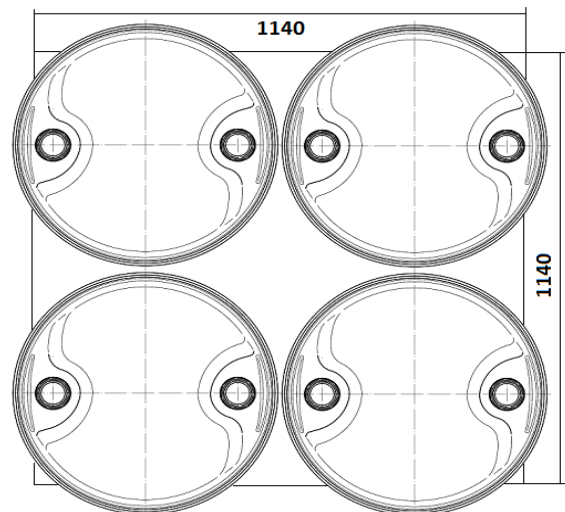

■ **Zur Beachtung**

Die Angaben dieser Bestätigung basieren auf unseren derzeitigen Kenntnissen und Erfahrungen. Sie befreien den Anwender unserer Verpackungen nicht vor eigenen Prüfungen. Eine rechtliche verbindliche Zusicherung kann aus unseren Angaben nicht abgeleitet werden. Bestehende Gesetze und Bestimmungen sind vom Kunden in eigener Verantwortung zu beachten.

Q- Dokument

SF 220 8500g d.002

Datum: 12.07.2017

Freigabe: D. Strohmann